

По вопросам продаж и поддержки обращайтесь:

Архангельск (8182)63-90-72
Астана +7(7172)727-132
Белгород (4722)40-23-64
Брянск (4832)59-03-52
Владивосток (423)249-28-31
Волгоград (844)278-03-48
Вологда (8172)26-41-59
Воронеж (473)204-51-73
Екатеринбург (343)384-55-89
Иваново (4932)77-34-06
Ижевск (3412)26-03-58
Казань (843)206-01-48

Калининград (4012)72-03-81
Калуга (4842)92-23-67
Кемерово (3842)65-04-62
Киров (8332)68-02-04
Краснодар (861)203-40-90
Красноярск (391)204-63-61
Курск (4712)77-13-04
Липецк (4742)52-20-81
Магнитогорск (3519)55-03-13
Москва (495)268-04-70
Мурманск (8152)59-64-93
Набережные Челны (8552)20-53-41

Нижний Новгород (831)429-08-12
Новокузнецк (3843)20-46-81
Новосибирск (383)227-86-73
Орел (4862)44-53-42
Оренбург (3532)37-68-04
Пенза (8412)22-31-16
Пермь (342)205-81-47
Ростов-на-Дону (863)308-18-15
Рязань (4912)46-61-64
Самара (846)206-03-16
Санкт-Петербург (812)309-46-40
Саратов (845)249-38-78

Смоленск (4812)29-41-54
Сочи (862)225-72-31
Ставрополь (8652)20-65-13
Тверь (4822)63-31-35
Томск (3822)98-41-53
Тула (4872)74-02-29
Тюмень (3452)66-21-18
Ульяновск (8422)24-23-59
Уфа (347)229-48-12
Челябинск (351)202-03-61
Череповец (8202)49-02-64
Ярославль (4852)69-52-93

Единый адрес: knd@nt-rt.ru | <http://www.kardinal.nt-rt.ru>

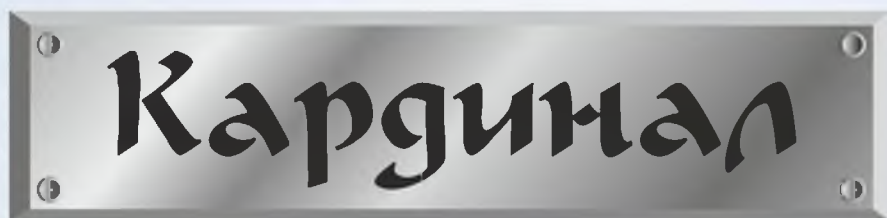

Алюминиевый профиль и комплектующие
для вентиляционного оборудования

КАТАЛОГ ПРОДУКЦИИ

СОДЕРЖАНИЕ

1. Алюминиевый профиль и комплектующие системы Pro-Lam	2
2. Алюминиевый воздушный клапан АВК системы Pro-Lam	10
3. Вентиляционные решётки системы Pro-Lam	11
4. Алюминиевый профиль и комплектующие системы Arosio	13
5. Алюминиевый воздушный клапан АВК системы Arosio	21
6. Вентиляционные решётки	22
7. Схема сборки приточно-вытяжной установки	32
8. Ревизионные люки	33
9. Клапан инфильтрации воздуха КИВ 125	36

1. АЛЮМИНИЕВЫЙ ПРОФИЛЬ И КОМПЛЕКТУЮЩИЕ СИСТЕМЫ PRO-LAM

Алюминиевый профиль для изготовления вентиляционных решеток АНР

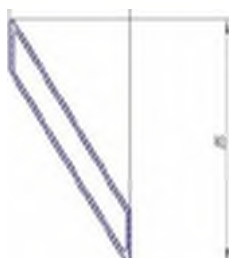

Алюминиевый профиль П 101,
вес 0,624 кг/п.м.
(лопасть усиленная для решёток АНР)

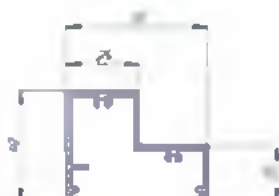

Алюминиевый профиль Р 121,
вес 0,702 кг/п.м.
(рамка для решёток АНР)

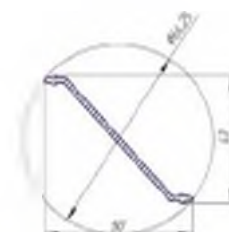

Алюминиевый профиль Р 129,
вес 0,285 кг/п.м.
(лопасть облегченная для решёток АНР)



Вставка нейлоновая N 825
для решеток с лопастью Р 129



Вставка нейлоновая N 827
для решеток с лопастью Р 101

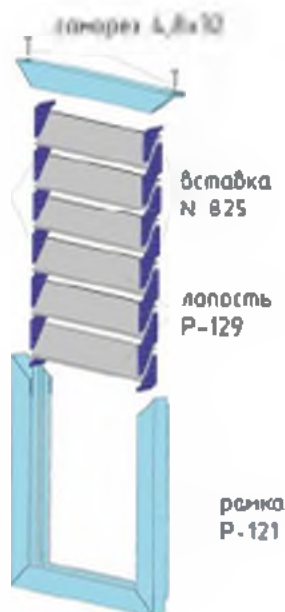
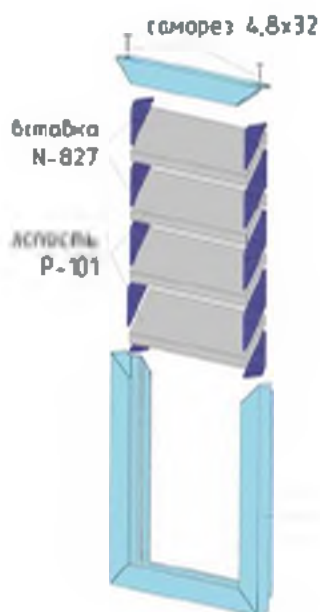

Схемы сборки решёток

Алюминиевый профиль и комплектующие для изготовления алюминиевых воздушных клапанов АВК системы Pro-Lam



Алюминиевый профиль P 118,
вес 0,964 кг/п.м.
(верх-низ рамки клапана АВК)



Алюминиевый профиль P 125,
вес 1,117 кг/п.м.
(боковина рамки клапана АВК)

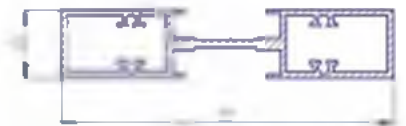

Алюминиевый профиль P 128,
вес 1,448 кг/п.м.
(промежуточная стойка клапана АВК)



Алюминиевый профиль P 126,
вес 0,802 кг/п.м.
(лопатка клапана АВК)



Алюминиевый профиль P 126-1,
вес 1,07 кг/п.м.
(удлинитель лопатки клапана АВК)



Комплект нейлоновой
шестерни N 830



Ручка нейлоновая N 840



Ручка стальная в сборе



Алюминиевая ось P 12



Вставка нейлоновая N 850



Резиновый уплотнитель G001



Резиновый уплотнитель G65

Схема сборки клапана АВК

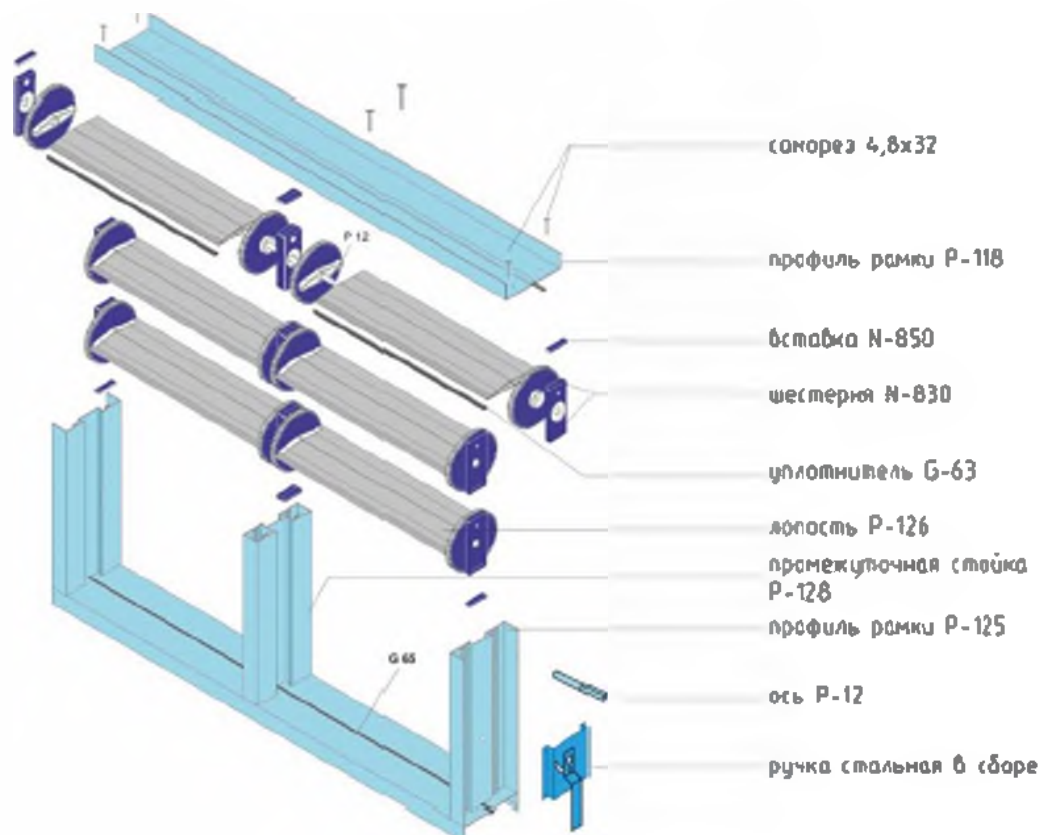
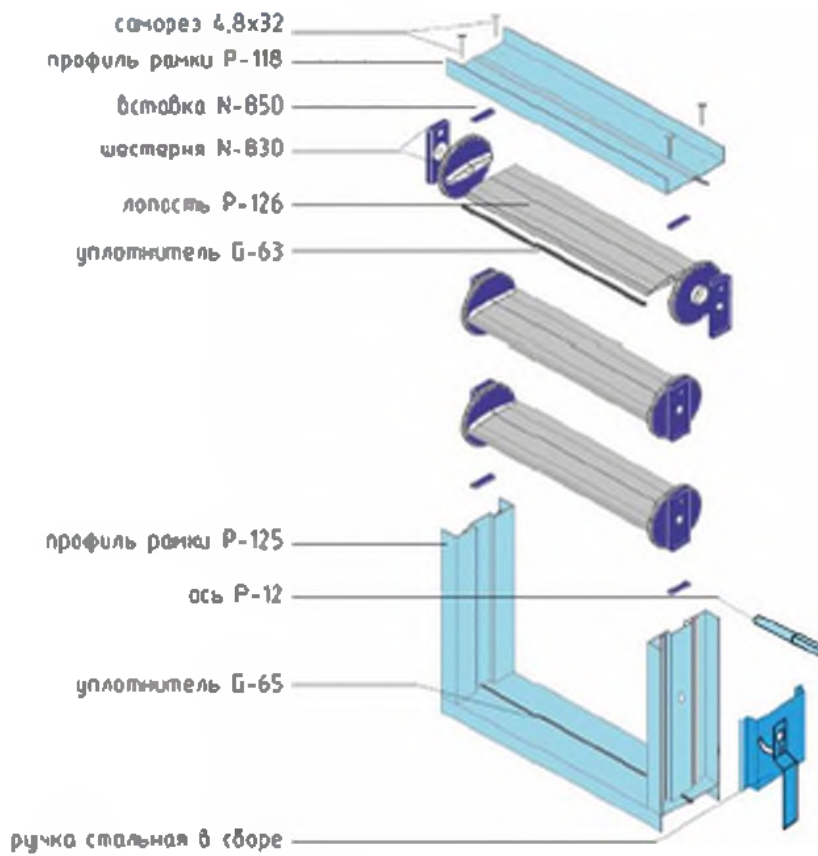

Алюминиевый профиль и комплектующие системы Pgo-Lam для приточно-вытяжных установок и центральных кондиционеров

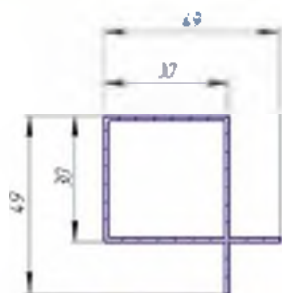

Алюминиевый профиль P 130-25,
вес 0,54 кг/п.м

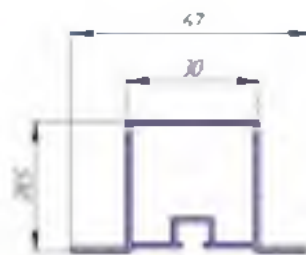

Алюминиевый профиль P 231-25,
вес 0,691 кг/п.м.

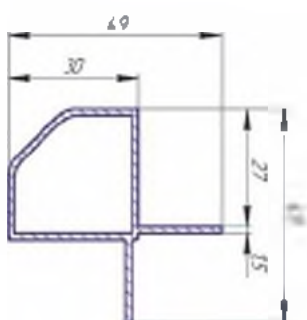

Алюминиевый профиль S 1300-25,
вес 0,586кг/п.м

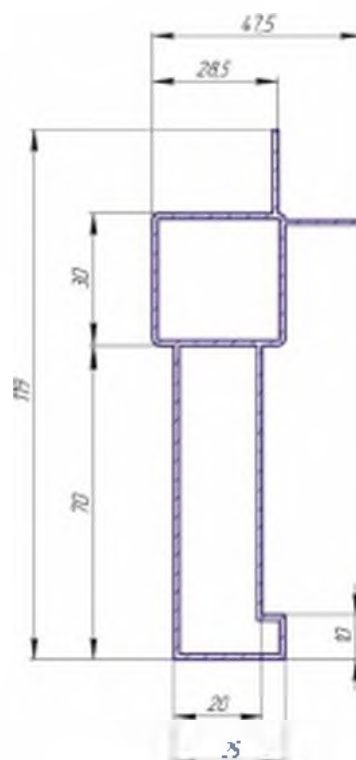

Алюминиевый профиль P 130-25 BAS,
вес 1п.м 1,03 кг/п.м.

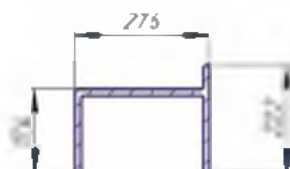

Алюминиевый профиль окантовочный,
вес 0,273 кг/п.м
(под 25 панель)



Уголок алюминиевый A 30-25
(под профиль P 130-25)



Уголок нейлоновый N 30-25
(под профиль P 130-25)



Уголок нейлоновый SN 30-25
(под профиль S 1300-25)

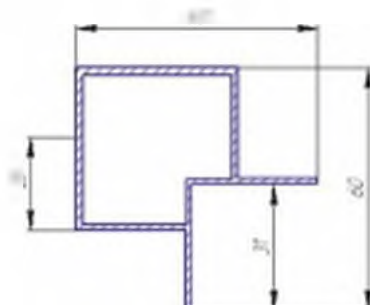

Алюминиевый профиль P 140-25,
вес 0,734 кг/п.м

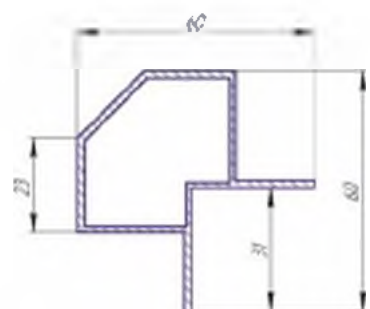

Алюминиевый профиль S 1400-25,
вес 0,894 кг/п.м

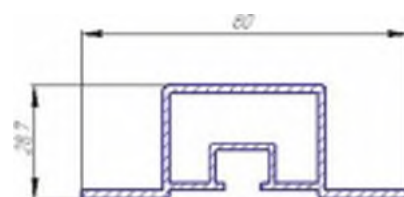

Алюминиевый профиль P 240-25,
вес 1,807 кг/п.м.

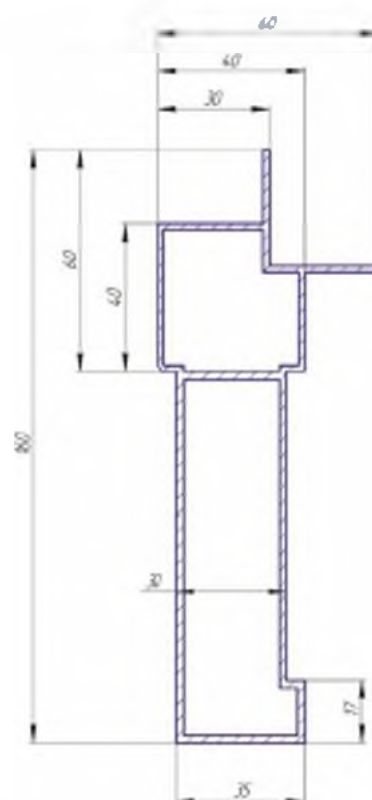

Алюминиевый профиль P 140-25 BAS,
вес 2,187 кг/п.м.

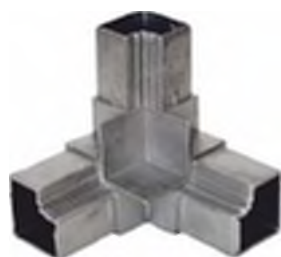

Уголок алюминиевый А 40-25
(под профиль P 140-25)



Уголок нейлоновый N 40-25
(под профиль P 140-25)



Уголок нейлоновый SN 40-25
(под профиль S 1400-25)

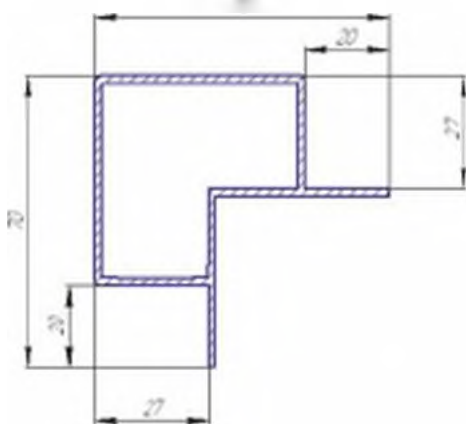

Алюминиевый профиль P 150-25,
вес 1,253 кг/п.м.

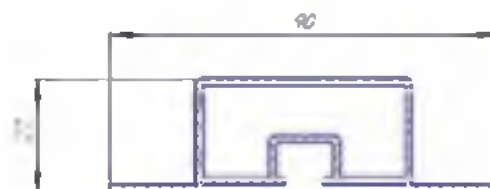

Алюминиевый профиль P 250-25,
вес 1,156 кг/п.м.

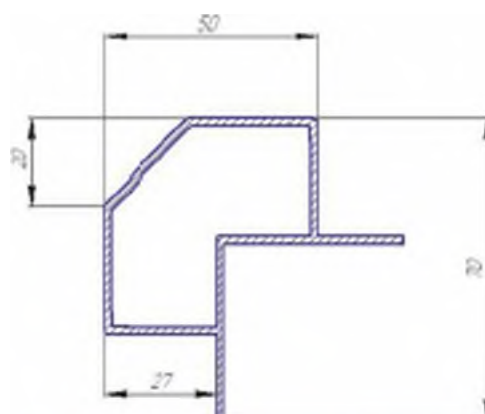

Алюминиевый профиль S 1500-25
вес 1,058 кг/п.м.



Уголок алюминиевый A 50-25
(под профиль P 150-25)



Уголок нейлоновый N 50-25
(под профиль P 150-25)



Уголок алюминиевый SN 50-25
(под профиль S 1500-25)

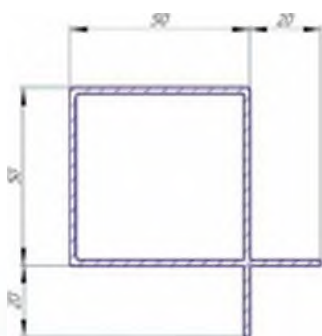

Алюминиевый профиль P 150-45,
вес 1,023 кг/п.м.

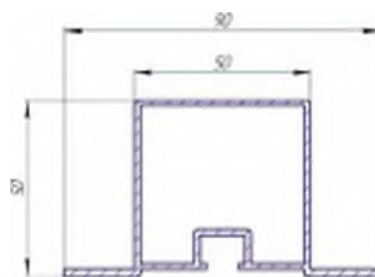

Алюминиевый профиль P 250-45,
вес 1,158 кг/п.м.

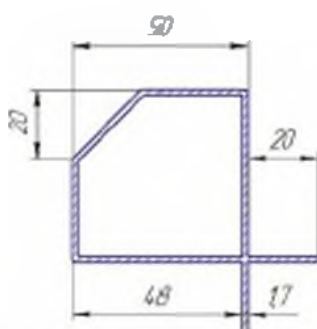

Алюминиевый профиль S 1500-45
вес 1,037 кг/п.м.



Алюминиевый профиль окантовочный,
вес 0,244 кг/п.м.
(под 45 панель)

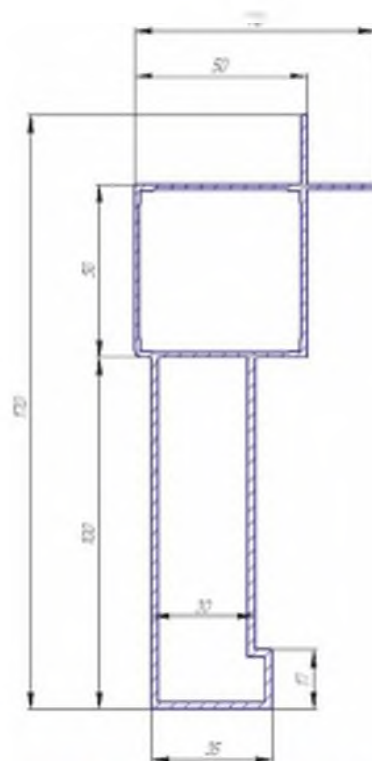

Алюминиевый профиль P 151-45 BAS,
вес 2,295 кг/п.м.



Уголок алюминиевый A 50-45
(под профиль P 150-45)



Уголок нейлоновый N 50-45
(под профиль P 150-45)



Уголок нейлоновый SN 50-45
(под профиль S 1500-45)



Прижим панелей ON 42



Прижим панелей DN 40



Нейлоновая петля N 150



Нейлоновая ручка N 65



Ручка нейлоновая N 62



Ручка DN 200



Ручка N 120-80



Заглушка малая



Заглушка

2. АЛЮМИНИЕВЫЙ ВОЗДУШНЫЙ КЛАПАН АВК СИСТЕМЫ PRO-LAM

Алюминиевый воздушный клапан АВК системы Pro-Lam



Алюминиевые воздушные клапаны прямоугольного сечения предназначены для регулирования и перекрытия потока воздуха в системе вентиляции и кондиционирования.

Клапан состоит из прямоугольного корпуса и установленных в него жалюзи, которые через систему зубчатых колес (открытого типа) поворачиваются на требуемый угол при помощи ручного либо электрического привода.

Крепление привода к корпусу клапана осуществляется с помощью специальной площадки, поставляемой вместе с приводом.

Жалюзи и корпус снабжены резиновыми уплотнителями для герметичности соединения двух лопастей, а также лопасти с корпусом.



Алюминиевый профиль P 118,
(верх-ниж ражки клапана АВК)

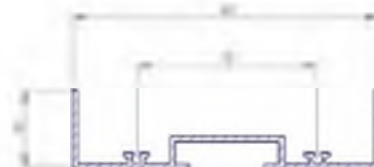

Алюминиевый профиль P 125,
(боковина ражки клапана АВК)



Алюминиевый профиль P 131,
(лопатка клапана АВК)



Комплект нейлоновой
шестерни N 830

3. ВЕНТИЛЯЦИОННЫЕ РЕШЁТКИ СИСТЕМЫ PRO-LAM

Алюминиевая наружная решётка АНР с усиленными жалюзи Р-101 системы Pro-Lam



Решетка АНР используется в системе вентиляции и кондиционирования воздуха. Предназначены для монтажа строительные проёмы в помещениях, а также систему вентфасадов.

Решётки изготовлены из алюминиевого профиля в виде рамки и жёстко закреплённых лопастей под углом 65 град.

Рамка решётки выполнена из усиленного профиля. Лопасть Р 101 набираются на рамку из профиля Р 121 с помощью разделителя N 827.

Решётки окрашены в белый цвет. Возможна окраска в любые цвета каталога RAL.

Также возможно изготовления решёток нестандартного размера.

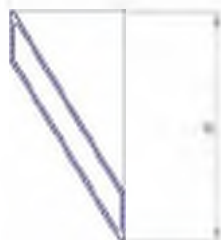

Р 101 алюминиевый профиль.
(лопасть усиленная для решеток АНР)

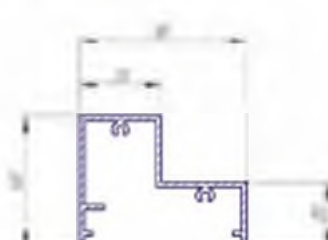

Р 121 алюминиевый профиль.
(рамка для решеток АНР)



Вставка нейлоновая N 827
для решеток с лопастью Р 101

Алюминиевая наружная решётка АНР с облежчённой лопастью Р 129 системы Pro-Lam



Решётка АНР используется в системе вентиляции и кондиционирования воздуха. Предназначены для монтажа строительные проёмы в помещениях.

Решётки изготовлены из алюминиевого профиля в виде рамки и жёстко закреплённых лопастей под углом 65 град.

Рамка решётки выполнена из усиленного профиля. Лопасть Р 129 набираются на рамку Р 121 с помощью разделителя N 825.

Решётки окрашены в белый цвет. Возможна окраска в любые цвета каталога RAL.

Также возможно изготовления решёток нестандартного размера.

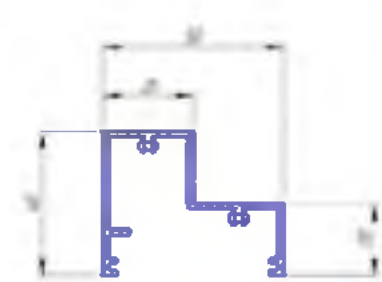
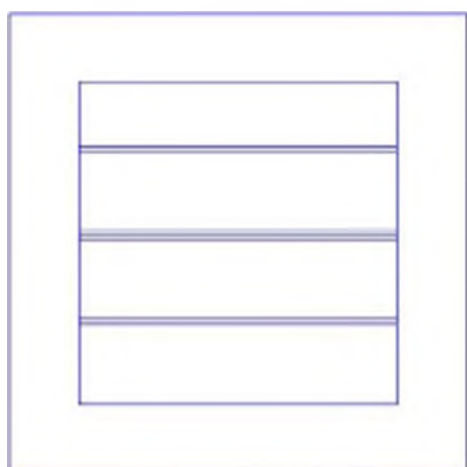

Р 121 алюминиевый профиль,
(рамка для решёток АНР)

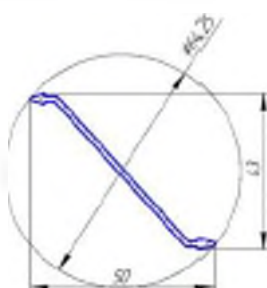

Р 129 алюминиевый профиль,
(лопасть облежчённая для решёток АНР)



Вставка нейлоновая N 825
для решёток с лопастью Р 129

4. АЛЮМИНИЕВЫЙ ПРОФИЛЬ И КОМПЛЕКТУЮЩИЕ СИСТЕМЫ AROSIO

Алюминиевый профиль и комплектующие для изготовления алюминиевых воздушных клапанов АВК системы Arosio



Алюминиевый профиль PS 110,
вес 0,991 кг/п.м
(верх-низ для клапана АВК)



Алюминиевый профиль PS 100,
вес 1,137 кг/п.м.
(лопатка для клапана АВК)

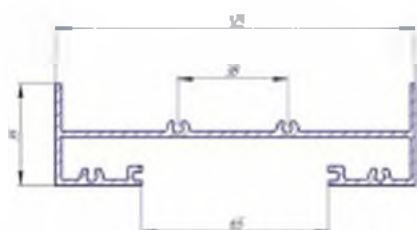

Алюминиевый профиль PS 120,
вес 1,574 кг/п.м.
(боковина для клапана АВК)

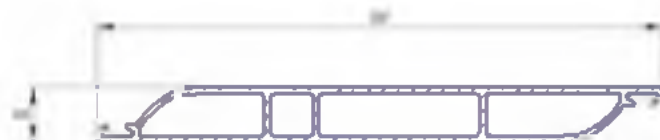

Алюминиевый профиль PS 100-02,
вес 1,651 кг/п.м.
(лопатка удлинённая для клапана АВК)

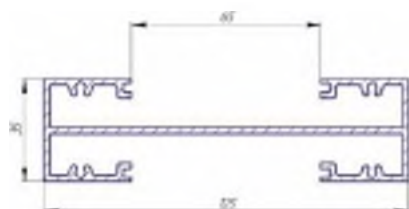

Алюминиевый профиль PS 130,
вес 1,917 кг/п.м.
(промежуточная стойка для клапана АВК)



Комплект нейлоновой шестерни CPS 930



Резиновый уплотнитель GA 1000000



Ручка стальная в сборе



Алюминиевая ось P 12

Схема сборки клапана AROSIO

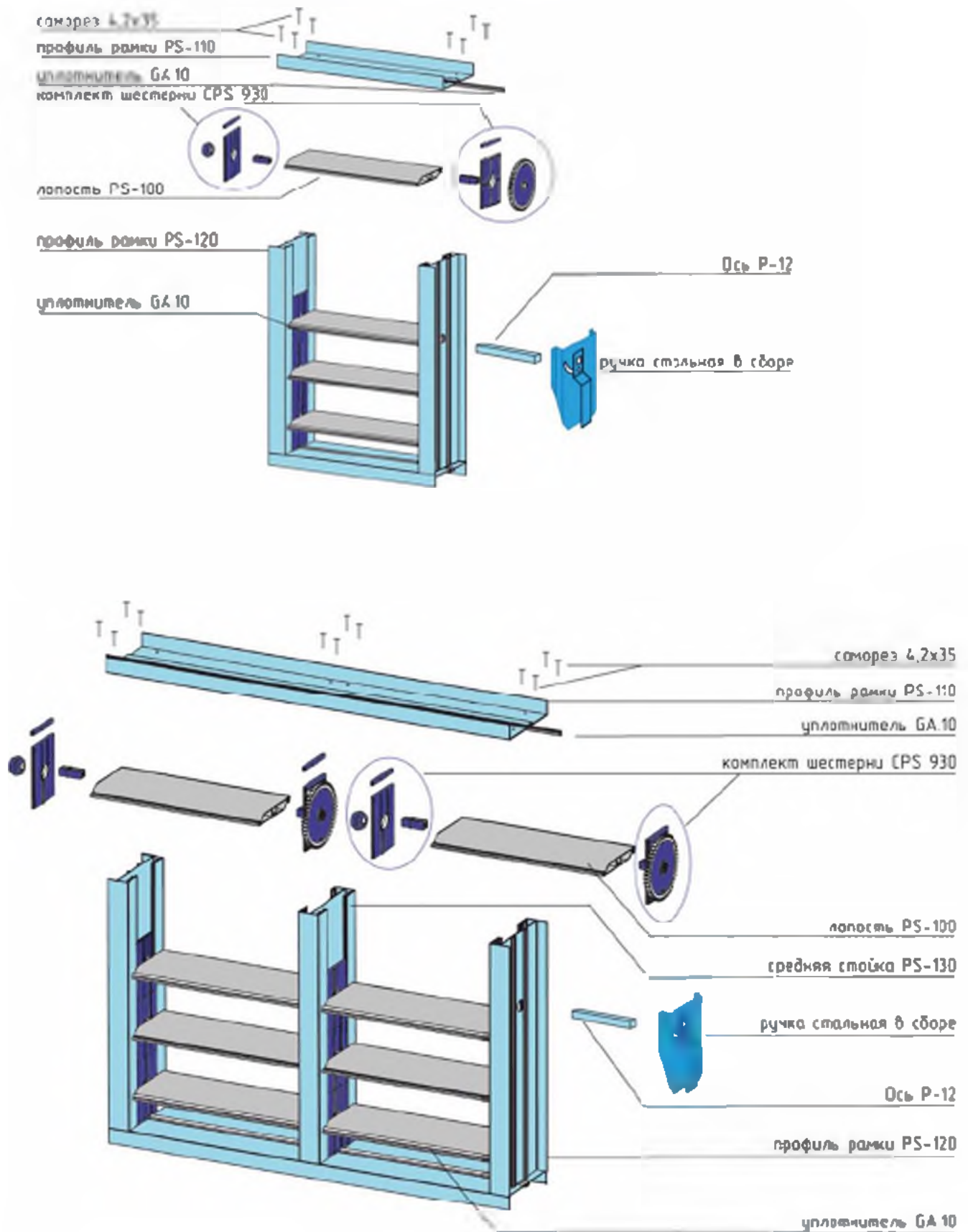

Алюминиевый профиль и комплектующие системы Agosio для приточно-вытяжных установок и центральных кондиционеров

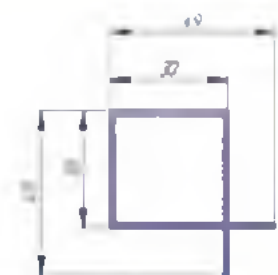

Алюминиевый профиль P 130-25000
вес 0,54 кг/п.м.

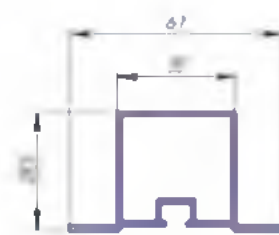

Алюминиевый профиль P 231-25000,
вес 0,691 кг/п.м.

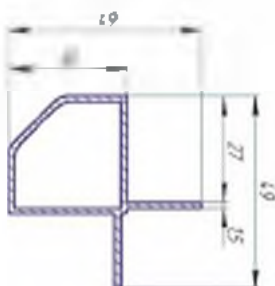

Алюминиевый профиль PS 130-25-0,
вес 0,586 кг/п.м.

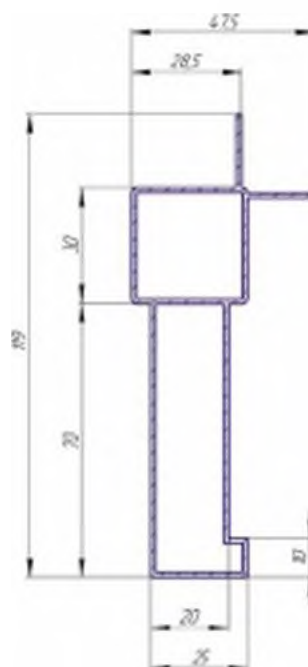

Алюминиевый профиль BAS 130-250,
вес 1,03 кг/п.м.



Алюминиевый профиль окантовочный,
вес 0,273 кг/п.м.
(под 25 панель)



Уголок алюминиевый A 330-250
(под профиль P 130-25000)



Уголок нейлоновый AFG 330-250
(под профиль P 130-25000)



Уголок алюминиевый AS 330-250
(под профиль PS 1300-250)

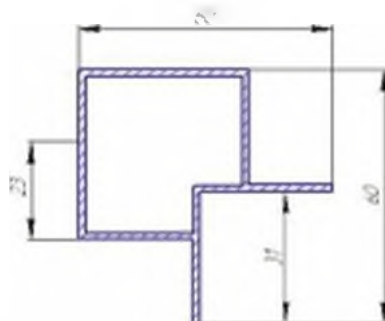

Алюминиевый профиль Р 140-25000,
вес 0,734 кг/п.м.

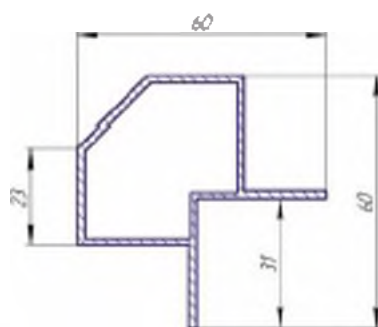

Алюминиевый профиль PS 140-25-0,
вес 0,894 кг/п.м.

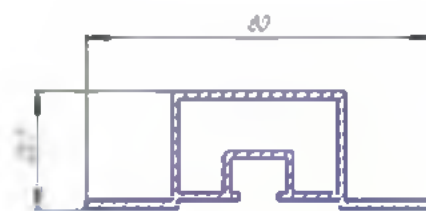

Алюминиевый профиль Р 240-25000,
вес 0,807 кг/п.м.

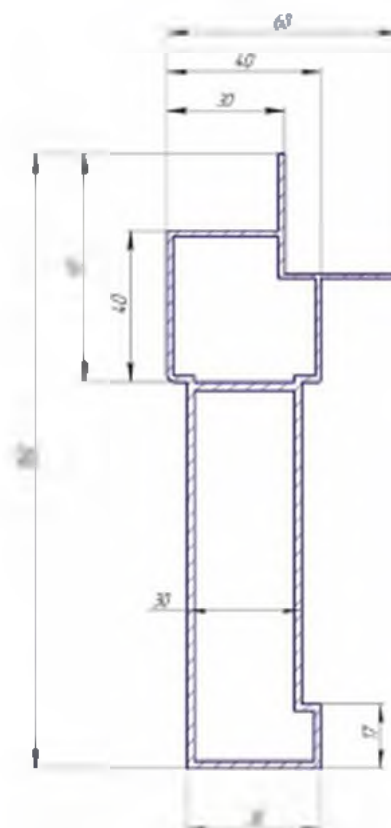

Алюминиевый профиль BAS 140-250,
вес 2,187 кг/п.м.

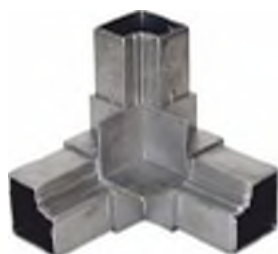

Уголок алюминиевый А 430-250
(под профиль Р 140-25000)



Уголок нейлоновый AFG 430-250
(под профиль Р 140-25000)



Уголок алюминиевый AS 430-250
(под профиль PS 140-25-0)

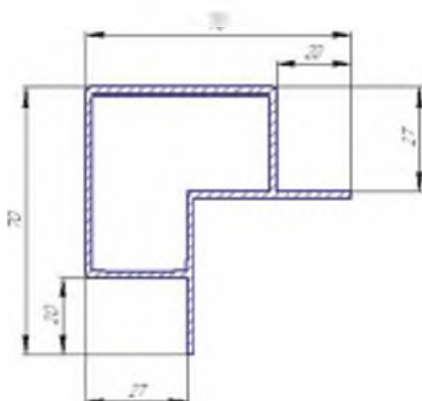

Алюминиевый профиль P 150-25000,
вес 1,253 кг/п.м

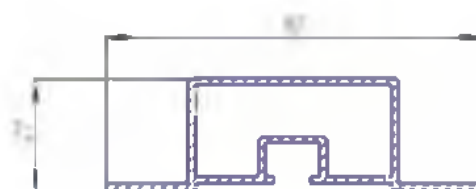

Алюминиевый профиль P 250-25000,
вес 1,156 кг/п.м.

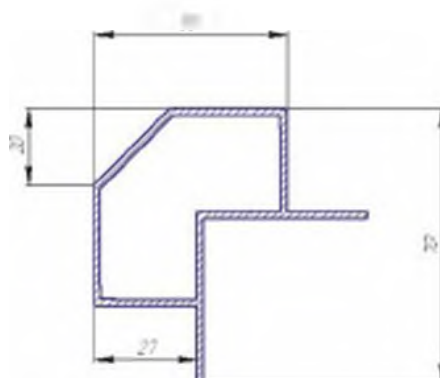

Алюминиевый профиль PS 150-25-0
вес 1,058 кг/п.м



Уголок алюминиевый A 530-250
(под профиль P 150-25000)



Уголок нейлоновый AFG 530-250
(под профиль P 150-25000)

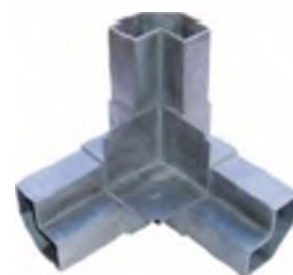

Уголок алюминиевый AS 530-250
(под профиль PS 150-25-0)

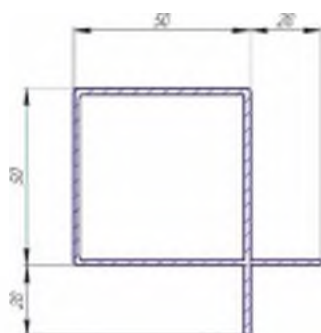

Алюминиевый профиль P 150-45000,
вес 1,023 кг/п.м.

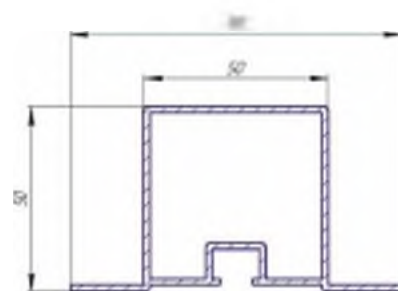

Алюминиевый профиль P 250-45000,
вес 1,158 кг/п.м.

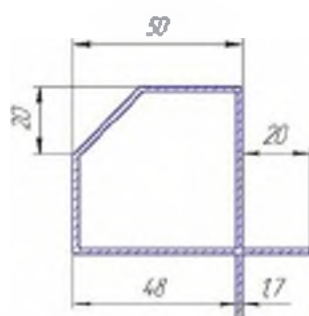

Алюминиевый профиль PS 150-45,
вес 1,037 кг/п.м.



Алюминиевый профиль окантовочный,
вес 0,244 кг/п.м (под 45 панель)

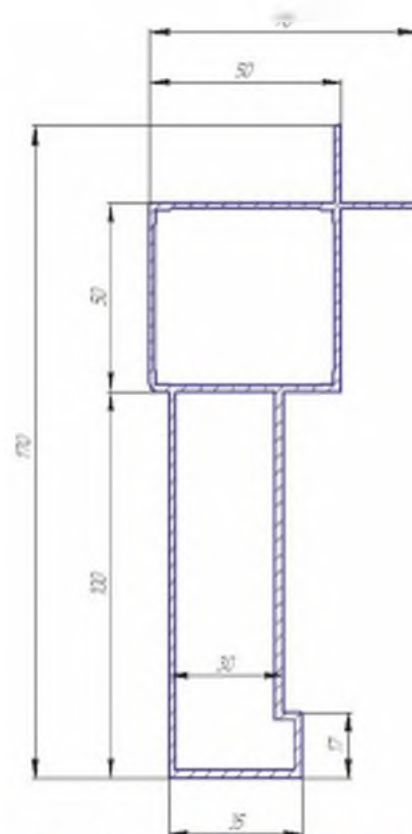

Алюминиевый профиль BAS 151-450,
вес 2,295 кг/п.м.



Уголок алюминиевый A 530-4500
(под профиль P 150-45000)



Уголок нейлоновый AFG 530-450
(под профиль P 150-45000)

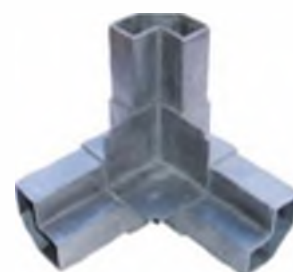

Уголок алюминиевый AS 530-4500
(под профиль PS 150-45-0)

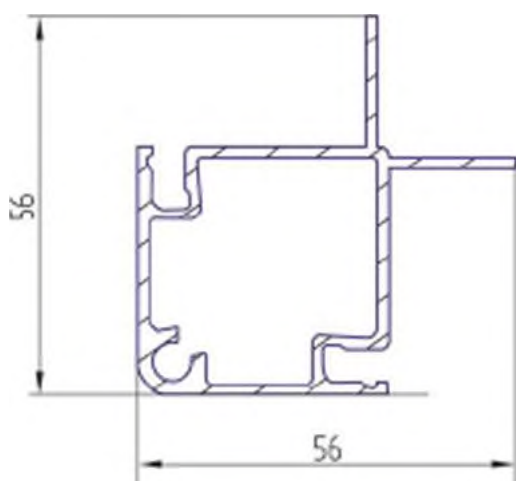

Алюминиевый профиль НЧП-4416,
вес 0,919 кг/п.м

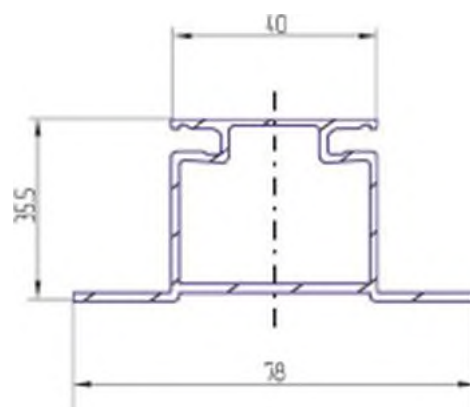

Алюминиевый прсфиль НЧП 4415,
вес 0,852 кг/п.м

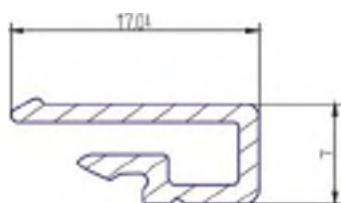

Алюминиевый профиль НЧП 4417,
вес 0,126 кг/п.м.



Уголок нейлоновый АВР 330-250,
(под профиль НЧП-4416)



Прижим панелей B80FGC 000



Прижим панелей B50FGC.000



Соединитель модулей TH5009-000



Соединитель профиля GFG 270-500



Соединитель профиля GFG 250-450



Соединитель профиля GFG 250-250



Соединитель профиля GFG 230-250



Площадка под электроприбор П 001

5. АЛЮМИНИЕВЫЙ ВОЗДУШНЫЙ КЛАПАН АВК СИСТЕМЫ AROSIO



Алюминиевые воздушные клапаны прямоугольного сечения предназначены для регулирования и перекрытия расхода воздуха в системе вентиляции и кондиционирования.

Клапан состоит из прямоугольного корпуса и установленных в него жалюзи, которые через систему зубчатых колес (закрытого типа) поворачиваются на требуемый угол при помощи ручного либо электрического привода.

Крепление привода к корпусу клапана осуществляется с помощью специальной площадки, поставляемой вместе с приводом.

Жалюзи и корпус снабжены резиновыми уплотнителями для герметичности соединения двух лопастей а также лопасти с корпусом.

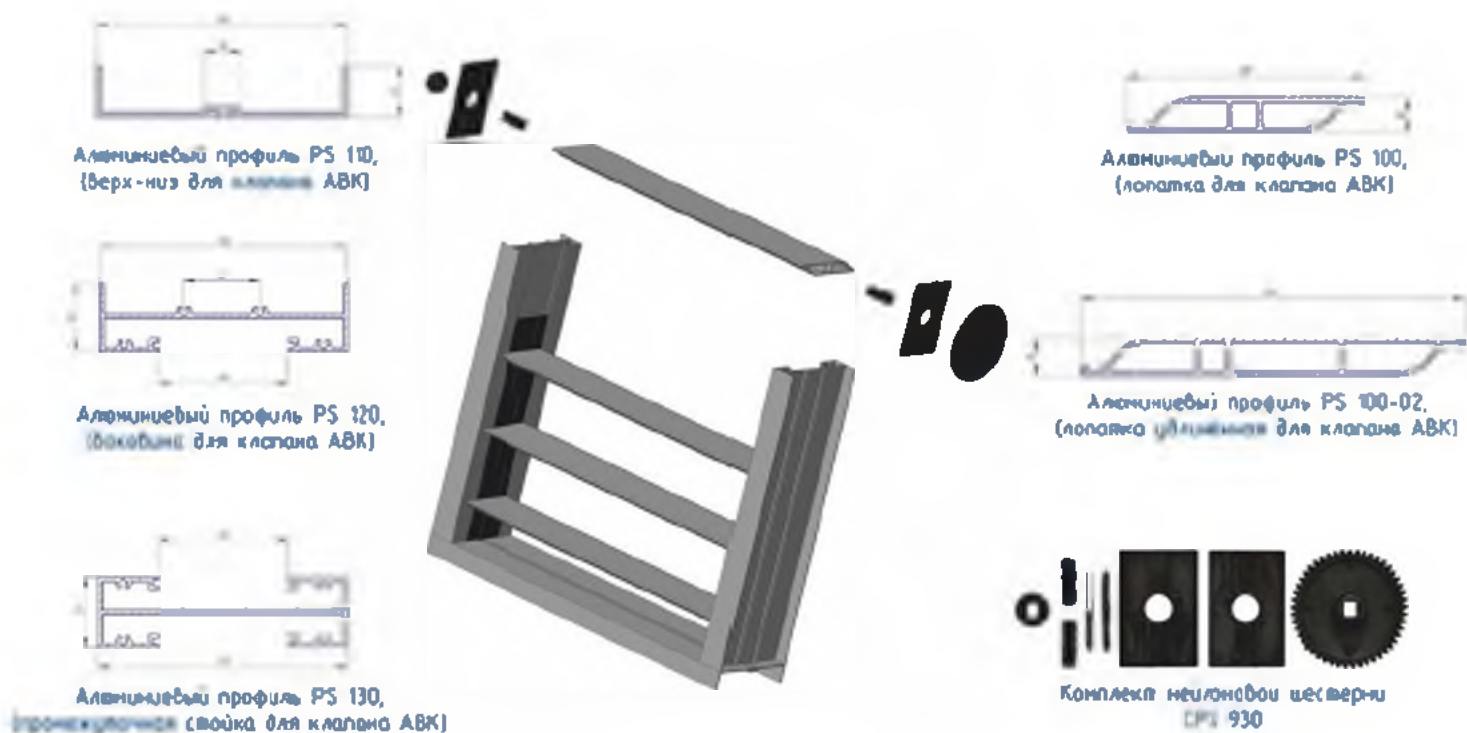

6. ВЕНТИЛЯЦИОННЫЕ РЕШЁТКИ

Эскизы профилей для изготовления вентиляционных решеток

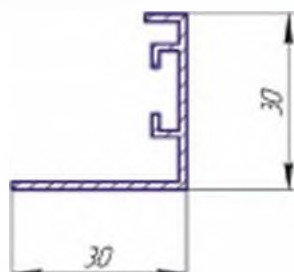

Алюминиевый профиль НЧП 5297
(рамка решёток АМН),
вес 0,242 кг/п.м.

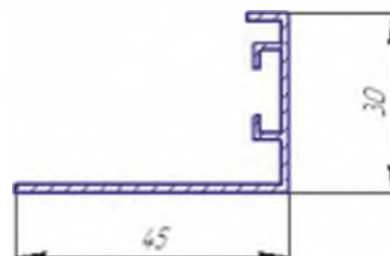

Алюминиевый профиль НЧП 755
(рамка решёток АДН, АМР),
вес 0,313 кг/п.м.

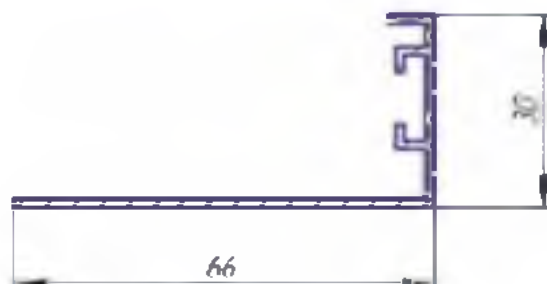

Алюминиевый профиль НЧП 5298
(рамка решёток АДР),
вес 0,388 кг/п.м.

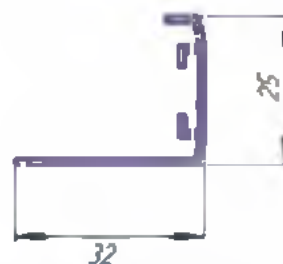

Алюминиевый профиль НЧП 3072
(рамка решёток АМН, АМР),
вес 0,188 кг/п.м.



Алюминиевый профиль НЧП 2338
под осевую клипсу
(жалюзи решёток АМН, АМР, АДН, АДР),
вес 0,123 кг/п.м.



Алюминиевый профиль НЧП 1057
под осевую втулку
(жалюзи решёток АМН, АМР, АДН, АДР),
вес 0,072 кг/п.м.

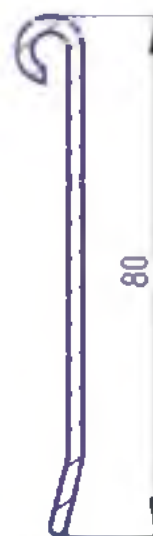

Алюминиевый профиль ТНП-125-0103
(жалюзи для инерционных решёток),
вес 0,28 кг/п.м.

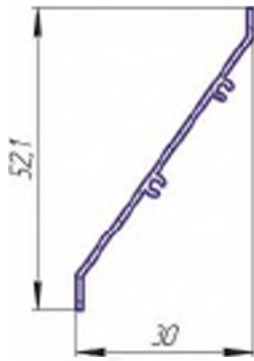

Алюминиевый профиль АП 258
(жалюзи решеток АНР),
вес 0,211 кг/п.м

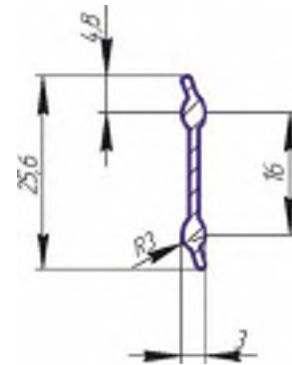

Алюминиевый профиль НЧП 5299
(лопость клапана АНР, АДР),
вес 0,112 кг/п.м.



Алюминиевый профиль НЧП 5300
(направляющая клапана для решеток АНР, АДР),
вес 0,114 кг/п.м.



Толкатель 1

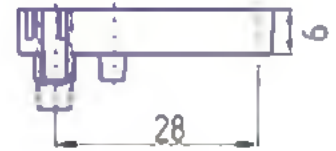

Толкатель 2



Алюминиевый профиль АП-271
(жалюзи решеток АЛН),
вес 0,105 кг/п.м.



Алюминиевый профиль АП-272
(жалюзи решеток АЛН),
вес 0,105 кг/п.м.



Осебая бутылка



Угол стальной УВ-1



Угол стальной УВ-2

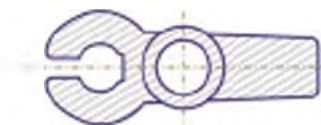

Осебая клипса

Вентиляционные решётки АМН с регулируемыми жалюзи



Решетки АМН используются в системе вентиляции и кондиционирования воздуха. Предназначены для монтажа в воздуховоды и различные строительные проёмы в помещениях.

Решетки оснащены индивидуально регулируемыми жалюзи, поток воздуха регулируется с помощью изменения угла наклона жалюзи решёток.

Решетки изготовлены из алюминиевых профилей в виде рамки и каплевидными жалюзи закреплёнными на фторопластовых втулках, что обеспечивает плавность регулировки и надёжное функционирование.

Решетки окрашены в белый цвет, также возможна окраска в любые цвета из каталога RAL. Нестандартные размеры изготавливаются с шагом 1 мм.

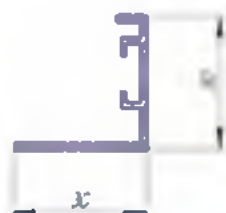
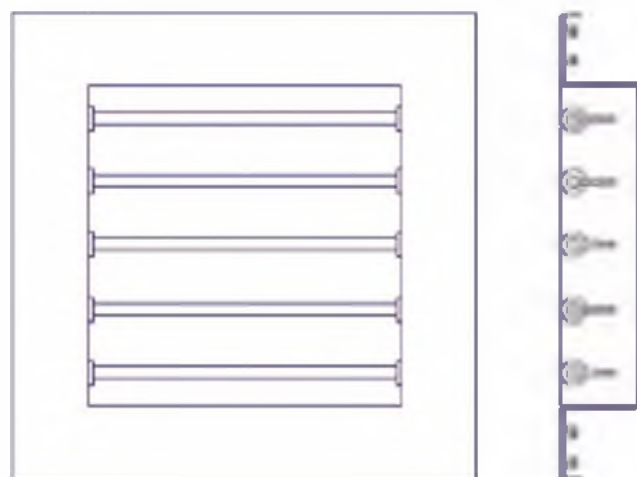

Алюминиевый профиль NCH 5297
(рамка решёток АМН)



Алюминиевый профиль NCH 2318
под осьную клингу
(жалюзи решёток АМН, АМР, АДН, АДР)



Алюминиевый профиль NCH 1057
под осьную баулку
(жалюзи решёток АМН, АМР, АДН, АДР)



Осебая 500000



Осебая K1000

Вентиляционные решётки АМР с регулируемыми жалюзи и клапаном расхода воздуха

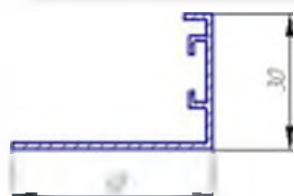
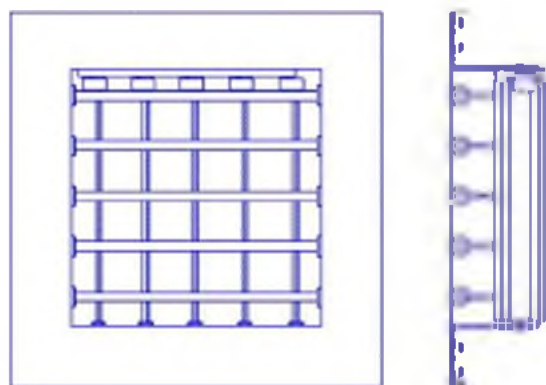

Алюминиевый профиль НЧП 755
(рамка решеток АЭН, АМР)



Алюминиевый профиль НЧП 2338
под осевую втулку
(жалюзи решеток АЭН, АМР, АДН, АДР)

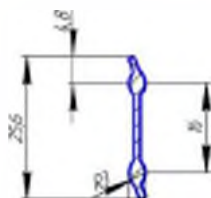

Алюминиевый профиль НЧП 5299
(лопость клапана АМР, АДР)



Алюминиевый профиль НЧП 5300
(направляющая клапана
для решеток АМР, АДР)



Алюминиевый профиль НЧП 1057
под осевую втулку
(жалюзи решеток АЭН, АМР, АДН, АДР)



Толкатель 1

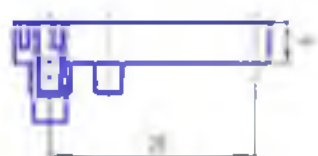

Толкатель 2



Осевая втулка



Осевая клипса

Решетки АМР используется в системе вентиляции и кондиционирования воздуха. Предназначены для монтажа в воздуховоды и различные строительные проёмы в помещениях.

Решётки оснащены индивидуально регулируемыми жалюзи, поток воздуха регулируется с помощью изменения угла наклона жалюзи решёток. Клапан расхода воздуха регулирует силу потока воздуха.

Решётки изготовлены из алюминиевых профилей в виде рамки и каплевидными жалюзи закреплённых на фторопластовых втулках, что обеспечивает плавность регулировки и надёжное функционирование.

Клапана изготовлены из алюминиевых профилей, лопасти клапана установлены в корпус решётки на фторопластовых втулках. Регулировка клапана производится с лицевой стороны решёток при помощи рычага.

Решётки окрашены в белый цвет, а также возможна окраска в любые цвета из каталога RAL. Нестандартные размеры изготавливаются с шагом 1 мм.

Вентиляционные решётки АДН двухрядные с регулируемыми жалюзи



Решетка АДН используется в системе вентиляции и кондиционирования воздуха. Предназначены для монтажа в воздуховоды и различные строительные проёмы в помещениях.

Решётки оснащены индивидуально регулируемыми жалюзи, поток воздуха регулируется с помощью изменения угла наклона жалюзи решёток (ряд профилей устанавливается перпендикулярно друг другу).

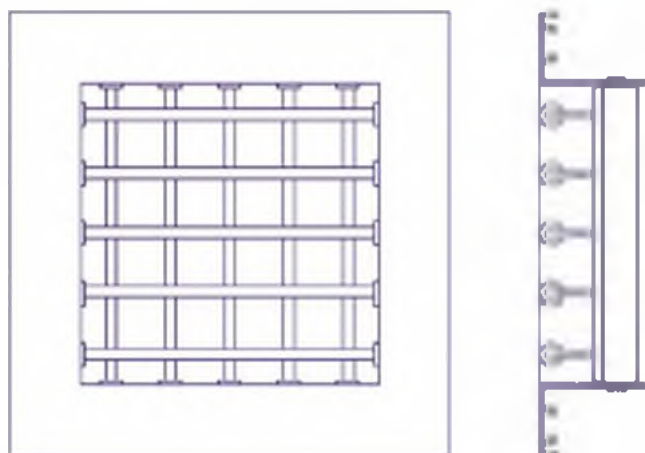

Решётки изготовлены из алюминиевых профилей в виде рамки и каплевидными жалюзи закреплённых на фторопластовых втулках, что обеспечивает плавность регулировки и надёжное функционирование.

Решётки окрашены в белый цвет, также возможна окраска в любые цвета из каталога RAL. Нестандартные размеры изготавливаются с шагом 1 мм.



Алюминиевый профиль НПТ 755
(рамка решёток АДН, АМР)



Алюминиевый профиль НПТ 2338
под осьную клипсу
(жалюзи решёток АМН, АМР, АДН, АДР)



Алюминиевый профиль НПТ 1057
под осьную втулку
(жалюзи решёток АМН, АМР, АДН, АДР)



Осевая втулка



Осевая клипса

Вентиляционные решётки АДР двухрядные с регулируемыми жалюзи и клапаном расхода воздуха



Решетка АДР используется в системе вентиляции и кондиционирования воздуха. Предназначены для монтажа в воздуховоды и различные строительные проёмы в помещениях.

Решётки оснащены индивидуально регулируемыми жалюзи, поток воздуха с помощью изменения угла наклона жалюзи решёток (ряд профилей устанавливается перпендикулярно друг другу). Клапан расхода воздуха регулирует силу потока воздуха.

Решётки изготовлены из алюминиевых профилей в виде рамки каплевидными жалюзи закреплённых на фторопластовых втулках, что обеспечивает плавность регулировки и надёжное функционирование.

Клапаны изготовлены из алюминиевых профилей, лопасти установлены в корпус решётки на фторопластовых втулках. Регулировка клапана производится с лицевой стороны решёток при помощи рычага.

Решётки окрашены в белый цвет, а также возможна окраска в любые цвета из каталога RAL. Нестандартные размеры изготавливаются с шагом 1 мм.

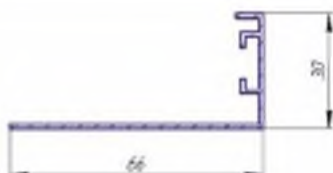
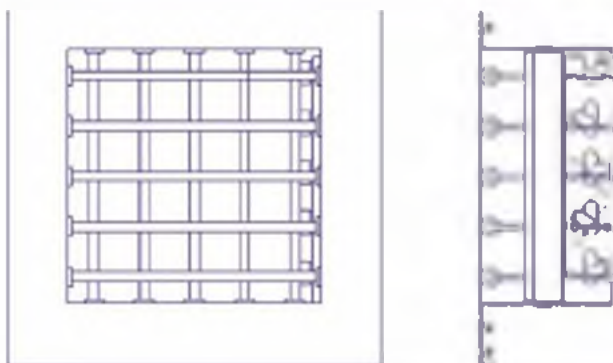

Алюминиевый профиль НЧП 5298
(рамка решёток АДР)



Алюминиевый профиль НЧП 2338 под осевую клипсу
(жалюзи решёток АМН, АМР, АДН, АДР)

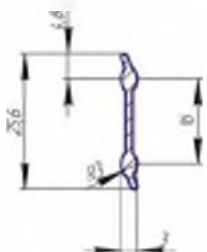

Алюминиевый профиль НЧП 5299
(лицевая часть клапана АМР, АДР)



Алюминиевый профиль НЧП 5300
(направляющая клапана для решёток АМР, АДР)



Алюминиевый профиль НЧП 1057
под осевую втулку
(жалюзи решёток АМН, АМР, АДН, АДР)



Толкатель 1

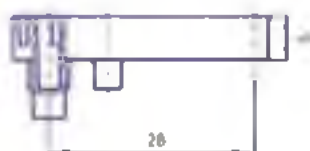

Толкатель 2



Осевая втулка



Осевая клипса

Вентиляционные решётки АНР однорядные с фиксированными жалюзи (наружные)



Решетка АНР используется в системе вентиляции и кондиционирования воздуха. Предназначены для монтажа в воздуховоды и различные строительные проёмы зданий и сооружений.



Решётки изготовлены из алюминиевого профиля в виде рамки и жёстко закрепленных под углом 35 град Z-образных жалюзи. Рамка решётки выполнена из облегчённого профиля. Жалюзи закреплены при помощи алюминиевых клёпок.

Решётки окрашены в белый цвет, также возможна окраска в любые цвета из каталога RAL. Нестандартные размеры изготавливаются с шагом 10 мм.



Алюминиевый профиль H47 3072
(рамка решёток АНР, АНР),
вес 0,188 кг/пм



Алюминиевый профиль А1 258
(жалюзи решёток АНР)

Перфорированные решётки ПРН-К



Решётки ПРН-К используется в системе вентиляции и кондиционирования воздуха. Предназначены для монтажа в воздуховоды и различные строительные проёмы в помещениях.

Рамка решётки изготовлена из облегчённого алюминиевого профиля. Перфорация выполнена из чёрной окрашенной стали и закреплена при помощи алюминиевых клёпок.

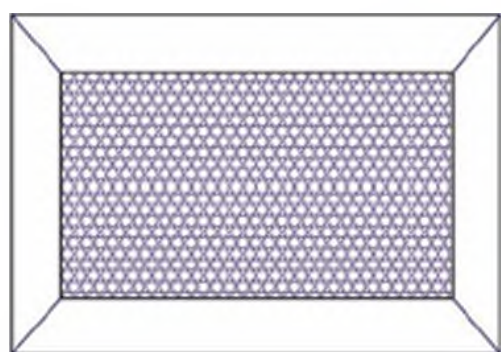

Решётки окрашены в белый цвет, также возможна окраска в любые цвета каталога RAL.



Алюминиевый профиль НЧП 3072
(рамка решёток АРН, АНР),
вес 0,166 кг/пм

Инерционная решётка АГС



Решётки АГС используется в системе вентиляции и кондиционирования воздуха. Предназначены для монтажа в воздуховоды и различные строительные проёмы в помещениях.

Решётки изготовлены из алюминиевого профиля в виде рамки с горизонтально расположенными жалюзи, которые закреплены подвижно и под воздействием потока воздуха отклоняются.

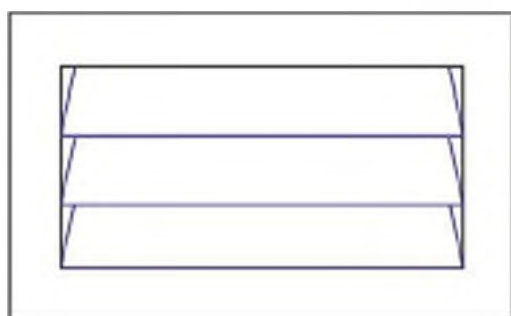

Решётки окрашены в белый цвет, также возможна окраска в любые цвета каталога RAL.

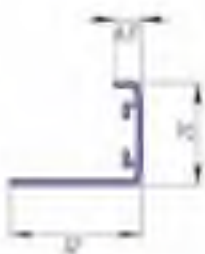

Алюминиевый профиль НЧП 3072
(рамка решеток АМН, АНР),
вес 0,188 кг/пм



Алюминиевый профиль ТНП-125-0103
(жалюзи для инерционных решеток),
вес 0,280 кг/пм

Вентиляционные решётки АЛН

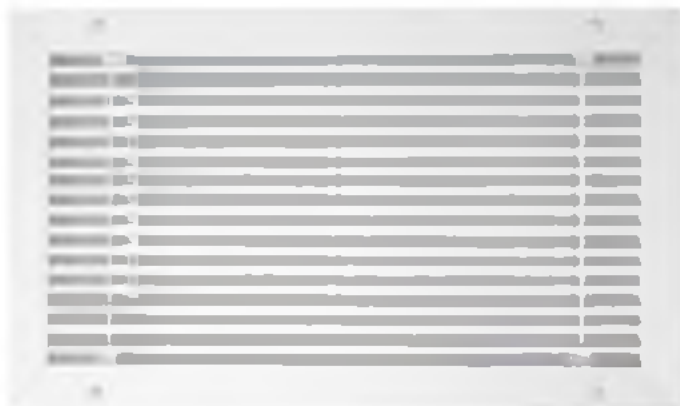

Решётки АЛН используется в системе вентиляции и кондиционирования воздуха. Предназначены для монтажа в воздуховоды и различные строительные проёмы в помещениях.

Решетки АЛН представляют собой раму прямоугольной формы с установленными в нее фиксированными горизонтальными жалюзи.

Решётки окрашены в белый цвет, также возможна окраска в любые цвета каталога RAL.

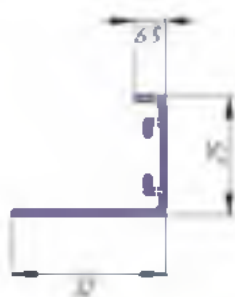
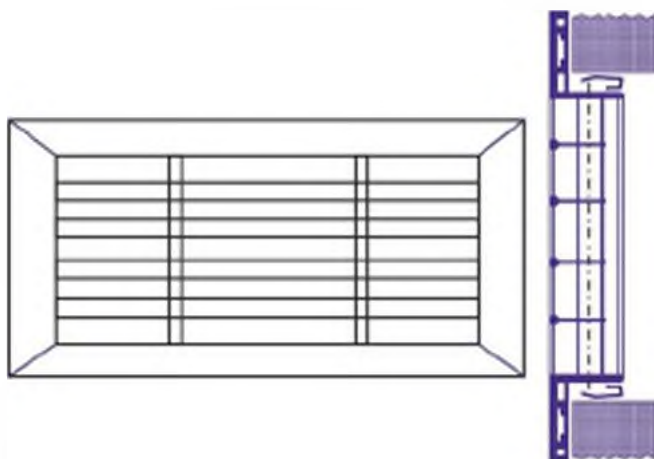

Алюминиевый профиль НЧП 3072
(рамка решеток АЛН, АНР),
Вес 0,168 кг/п.м



Алюминиевый профиль АП-271
(жалюзи решеток АЛН),
Вес 0,105 кг/п.м



Алюминиевый профиль АП-272
(жалюзи решеток АЛН),
Вес 0,105 кг/п.м

7. СХЕМА СБОРКИ ПРИТОЧНО-ВЫТЯЖНОЙ УСТАНОВКИ

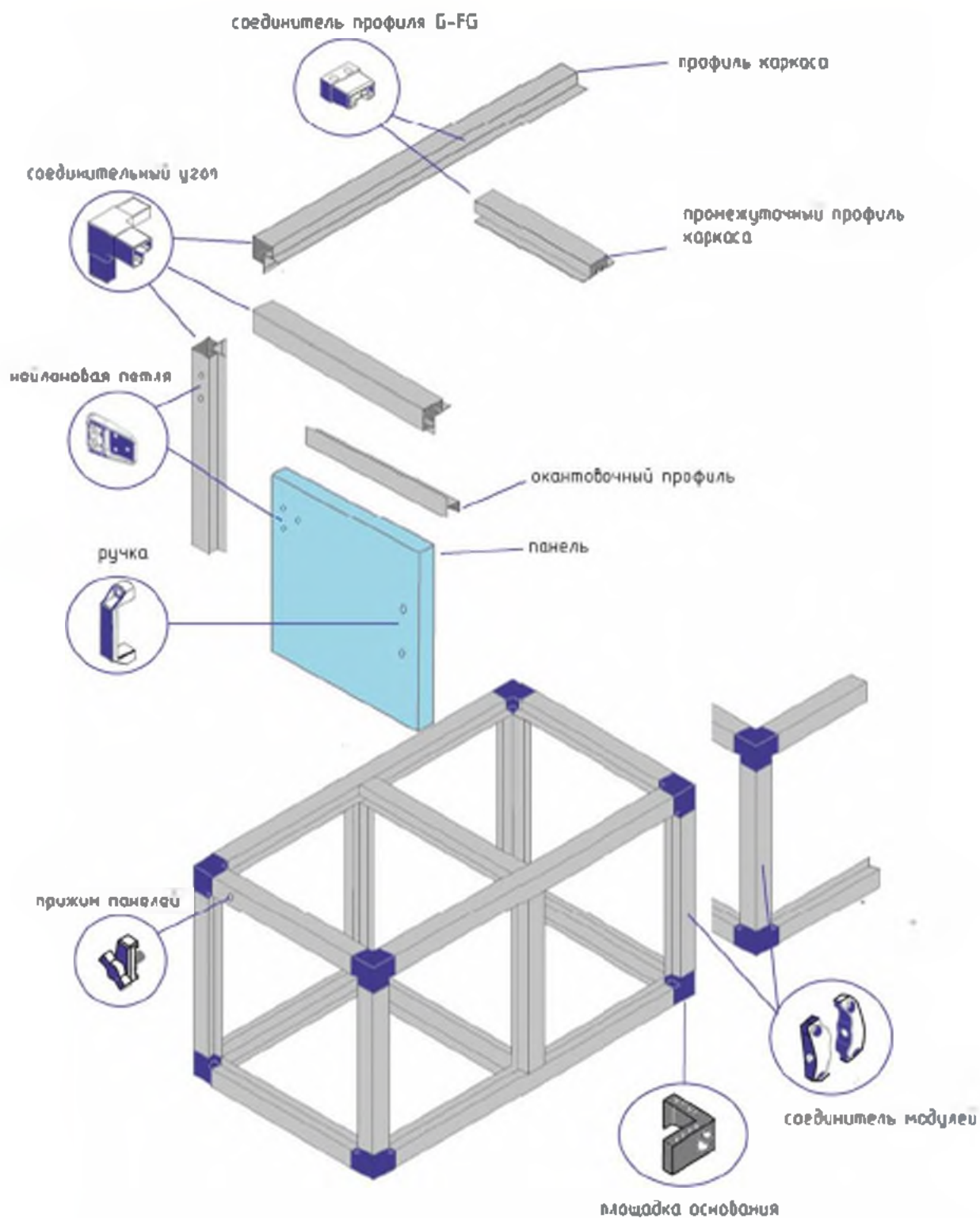

Люк ревизионный под плитку

ОПИСАНИЕ: Ревизионный люк под плитку создан, чтобы сделать доступ к сантехническим коммуникациям практичным, сохраняя при этом целостность интерьера ванной комнаты. Рама и дверца люка изготовлены из холоднокатаной стали достаточной толщины с полимерной покраской в камере. Немецкая фурнитура рассчитана на тысячи циклов открывания-закрывания. Влагостойкий гипсокартон марки Кнауф позволяет наклеить любой материал.

БЕЗОПАСНОСТЬ И УДОБСТВО ДЛЯ ПОЛЬЗОВАТЕЛЯ:

Готовое решение под любой проем и любую плитку. Открывается легким нажатием, не требуя дополнительных приспособлений. Люк не подвержен коррозии. Простая установка. Возможно установить своими руками. Широкий выбор стандартных размеров.

ТЕХНИЧЕСКИЕ ХАРАКТЕРИСТИКИ:

Гарантия на люки - 3 года Люк под плитку может быть выполнен на заказ.

РАЗМЕР ЛЮКА:

20x20	20x30	20x40	20x50	25x40	40x25	30x20	30x30
30x40	40x30	30x50	40x40	40x50	50x40	50x50	30x60
40x60	50x60	60x70	40x70	50x70	60x60	40x80	50x80
50x90	60x90	<small>Габариты указаны в мм, возможны отклонения</small>					

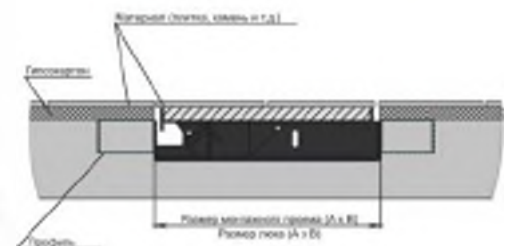

Люк напольный А-Standard

ОПИСАНИЕ:

Люк модель А-Standard используется для доступа в подвальные помещения, устанавливается в любые жилые, коммерческие и промышленные объекты, где есть необходимость простого и незаметного доступа в пространство под полом или подвал. Люк изготовлен из стали с покрытием полимерной краской, крышка отделана листом ГВЛВ. Использование газовых амортизаторов позволяет открывать и закрывать люк без дополнительных усилий. Замок люка скрыт от посторонних глаз.

ПРИМЕНЕНИЕ:

Подходит для внутреннего и наружного применения. Жилые частные дома Подвальные помещения Помещения коммерческого назначения (бизнес-центры, магазины, торговые центры, автосервисы) Придомовые территории Промышленные объекты (заводы, логистические комплексы) При наружном использовании возможно устройство дренажа для стока воды.

БЕЗОПАСНОСТЬ И УДОБСТВО ДЛЯ ПОЛЬЗОВАТЕЛЯ:

Легко и удобно работать одной рукой, независимо от размера и веса. Система предлагает помощь при открытии и контролируемое закрытие. Крышка люка открывается на 95 градусов. Удобный для использования ключ и ручка. Замок незаметен для посторонних глаз. Возможность отделки любым материалом (плитка, мозаика, керамический гранит, паркет и т.д.)

ТЕХНИЧЕСКИЕ ХАРАКТЕРИСТИКИ:

Может быть выполнен в L-образном или Г-образном виде, в зависимости от типа монтажа Гарантия на люк - 3 года Подходит для пешеходного движения, в том числе колесных тележек Максимально допустимая нагрузка - 500 кг.

СТАНДАРТНЫЕ РАЗМЕРЫ ЛЮКА:

60x60 | 70x70 | 80x80 | 90x90 | 100x100

Нестандартные размеры могут быть изготовлены на заказ в течение 10 дней.

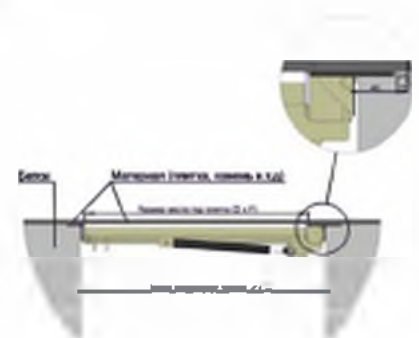

Люк напольный N-St

ОПИСАНИЕ:

Люк модель N-5 устанавливается в любые жилые, коммерческие и промышленные объекты, где есть необходимость простого и незаметного доступа в пространство под полом. Люк изготовлен из стали с нержавеющей покрытием. Состоит из двух частей: основа - крепится в проем; крышка люка - прямоугольная ванна с арматурной сеткой и пространством для заполнения бетоном.

ПРИМЕНЕНИЕ:

Для удобного доступа к электрическим, тепловым и канализационным сетям под полом, например, на втором этаже здания. Жилые частные дома. Подвальные помещения. Помещения коммерческого назначения (бизнес-центры, магазины, торговые центры, автосервисы) Придомовые территории Промышленные объекты (заводы, логистические комплексы).

БЕЗОПАСНОСТЬ И УДОБСТВО ДЛЯ ПОЛЬЗОВАТЕЛЯ:

«Эффект соты» - покрытие несколькими люками большого проема. Крышка люка полностью снимается. Удобный подъемный ключ. Замок незаметен для посторонних глаз. Возможность отделки люком материалом (плитка, мозаика, керамический гранит, паркет и т.д.)

ТЕХНИЧЕСКИЕ ХАРАКТЕРИСТИКИ:

Максимально допустимая нагрузка - 300 кг. Гарантия на люк - 3 года. Подходит для пешеходного движения, в том числе по колесным тележкам и легковым автомобилям.

СТАНДАРТНЫЕ РАЗМЕРЫ ЛЮКА:

20x20 | 30x30 | 40x40 | 50x50 | 60x60

Нестандартные размеры могут быть изготовлены на заказ в течение 10 дней.

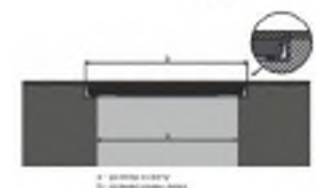
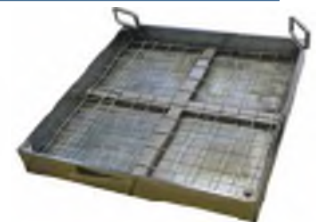

Люк напольный A-Ргом

ОПИСАНИЕ:

Люк модель A-Ргом используется для доступа в подвальные помещения, устанавливается в любые коммерческие и промышленные объекты, где есть необходимость простого и надежного доступа в пространство под полом или подвал. Люк изготовлен из стали с покрытием полимерной краской, крышка люка выполнена из рифленого алюминия. Использование газовых амортизаторов позволяет открывать и закрывать люк без дополнительных усилий. Замок люка скрыт от посторонних глаз.

ПРИМЕНЕНИЕ:

Используется в промышленных и подсобных помещениях, обеспечивая доступ к оборудованию, хранящемуся под землей или между этажами здания. Подвальные помещения. Помещения коммерческого назначения (бизнес-центры, магазины, торговые центры, автосервисы). Придомовые территории Промышленные объекты (заводы, логистические комплексы).

БЕЗОПАСНОСТЬ И УДОБСТВО ДЛЯ ПОЛЬЗОВАТЕЛЯ:

Эстетически выверен и гармоничен. Удобный для использования ключ. Замок незаметен для посторонних глаз. Система предлагает помощь при открытии и контролируемое закрытие. Легко и удобно работать одной рукой, независимо от размера и веса. Потолочная конструкция для подготовленного проема. Крышка люка открывается на 95 градусов. Не подверженное коррозии алюминиевое покрытие крышки. По заказу оснащается электроприводом.

ТЕХНИЧЕСКИЕ ХАРАКТЕРИСТИКИ:

Может быть выполнен в L-образном или Г-образном виде, в зависимости от типа монтажа. Максимально допустимая нагрузка - 3000 кг. Гарантия на люк - 3 года. Подходит для пешеходного движения, в том числе колесных тележек и легковых автомобилей.

СТАНДАРТНЫЕ РАЗМЕРЫ ЛЮКА:

60x60 | 70x70 | 80x80

Нестандартные размеры могут быть изготовлены на заказ в течение 10 дней.

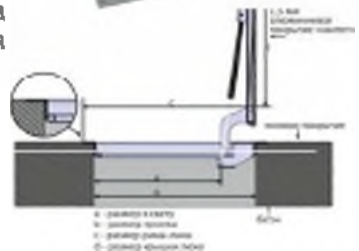
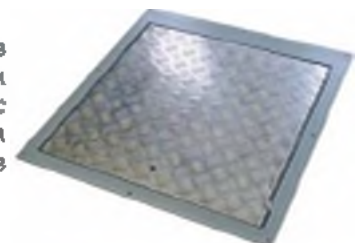

Люк напольный А-St

ОПИСАНИЕ:

Люк модель А-5 подходит для любых помещений, где требуется основательность и аккуратность. Люк изготовлен из стали с использованием полимерной окраски, имеет полость с сеткой для заполнения бетоном в один уровень с основным полом. Для люков этой модели применяются усиленные амортизаторы, что позволяет без особых трудностей осуществлять подъем дверцы люка. Запатентованная конструкция замка делают возможным доступ по-настоящему незаметным.

ПРИМЕНЕНИЕ:

Подходит для внутреннего и наружного применения. Жилые частные дома Подвальные помещения. Помещения коммерческого назначения (бизнес-центры, магазины, торговые центры, автосервисы). Придомовые территории Промышленные объекты (заводы, логистические комплексы). При наружном использовании возможно.

БЕЗОПАСНОСТЬ И УДОВСТВО ДЛЯ ПОЛЬЗОВАТЕЛЯ:

Легко и удобно работать одной рукой, независимо от размера и веса. Система предлагает помощь при открытии и контролируемое закрытие. Крышка люка открывается на 95 градусов. Удобный для использования ключ и ручка. Замок незаметен для посторонних глаз. Возможность отделки люком материалом (плитка, мозаика, керамический гранит паркет и т.д.). По заказу оснащается электроприводом.

ТЕХНИЧЕСКИЕ ХАРАКТЕРИСТИКИ:

Может быть выполнен в Г-образном или П-образном виде, в зависимости от типа монтажа. Максимально допустимая нагрузка - 1000 кг. Гарантия на люк - 3 года. Подходит для пешеходного движения, в том числе колесных тележек и легковых автомобилей.

СТАНДАРТНЫЕ РАЗМЕРЫ ЛЮКА:

60x60	70x70	80x80
-------	-------	-------

Нестандартные размеры могут быть изготовлены на заказ в течение 10 дней.

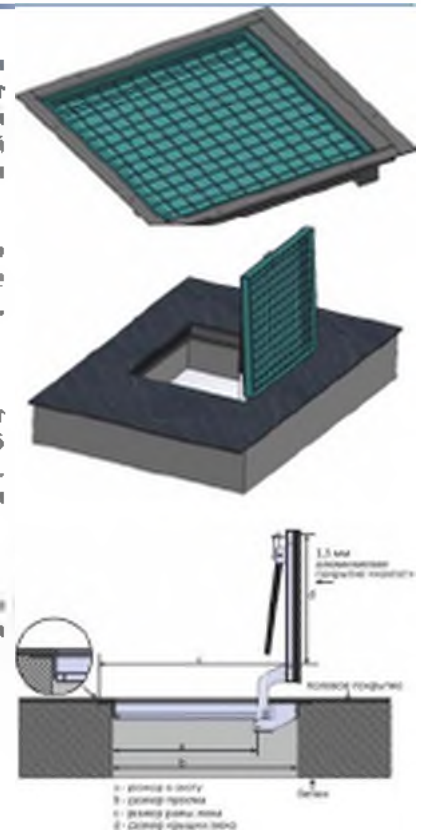

Люк напольный Инспекционный

ОПИСАНИЕ:

Инспекционный люк создан специально для удобного выхода на кровлю. Изготовлен из стального каркаса с применением современных тепло и звукоизоляционных материалов, с установкой надежных газовых амортизаторов. Применение. Сфера применения люка обширна и охватывает всевозможные постройки, как для выхода на крышу, так и в вентиляционных каналах. Частные дома и коттеджи Жилые многоэтажные домостроение. Помещения коммерческого назначения (бизнес-центры, магазины, торговые центры, автосервисы) Промышленные объекты (заводы, логистические комплексы)

БЕЗОПАСНОСТЬ И УДОВСТВО ДЛЯ ПОЛЬЗОВАТЕЛЯ:

Птовое решение для безопасного выхода на кровлю. Соответствует всем пожарным нормам (сертификат № С-РУ.П628.В 001 13). Люк открывается и закрывается одной рукой. Макс. усилия < 5 кг/см. Люк автоматически блокируется в открытой позиции. Диагональные перекла на внутренней стороне крышки для безопасного доступа на крышу. Закрытый люк в крыше гарантирует полное предотвращение падений. Устройства удобных ручек для безопасного подъема и спуска. Ветро и водонепроницаемые уплотнения между крышкой и металлическим коробом с теплоизоляционными материалами. Два точки фиксации в открытом положении. Открытие как с внешней, так и с внутренней стороны.

ТЕХНИЧЕСКИЕ ХАРАКТЕРИСТИКИ:

Уклон кровли до 30 градусов Гарантия на люк - 5 лет Инспекционный люк «ДеЛЮкс» может быть выполнен в двусторонней конфигурации.

СТАНДАРТНЫЕ РАЗМЕРЫ ЛЮКА:

80x80	90x90	90x110
-------	-------	--------

Нестандартные размеры могут быть изготовлены на заказ в течение 10 дней.

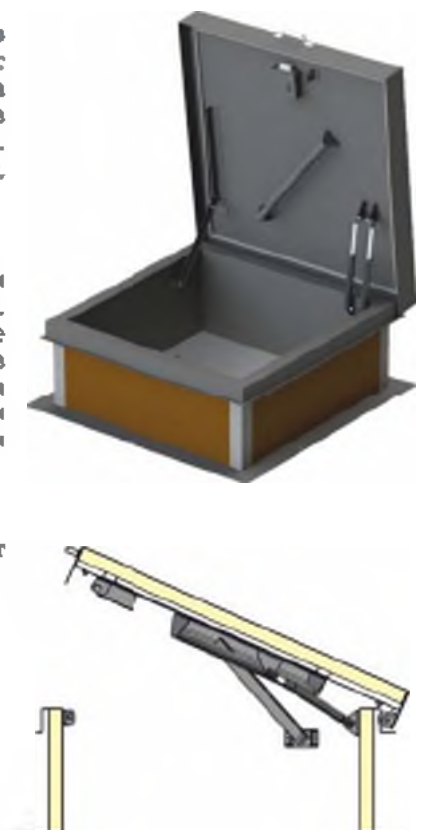

9. КЛАПАН ИНФИЛЬТРАЦИИ ВОЗДУХА КИВ 125

Приточный клапан КИВ 125 (KIV 125) предназначен для применения в городских квартирах, загородных и многоквартирных домах и небольших офисных зданиях.

Клапан КИВ 125 обеспечивает поступление свежего воздуха в жилые или другие помещения с постоянным нахождением людей.

При этом он обеспечивает защиту помещения от насекомых, шума, пыли и регулировку количества поступающего воздуха.

Применение клапана КИВ 125 наиболее актуально в квартирах, где установлены герметичные окна.

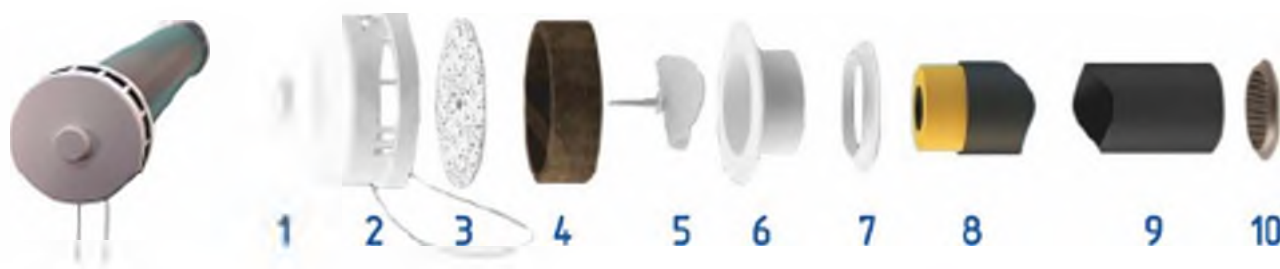

- 1 - регулятор потока воздуха
- 2 - крышка клапана
- 3 - полиуретановая теплоизоляция (препятствует образованию конденсата)
- 4 - губчатый фильтр (препятствует проникновению пыли в помещение)
- 5 - заслонки (регулируют поток воздуха)
- 6 - внутренний каркас клапана с элементами крепления
- 7 - уплотнительное силиконовое кольцо

- 8 - теплошумоизоляция (предохраняет стену от промерзания, обеспечивает снижение уровня шума)
- 9 - канал инфильтрации $D=130$ мм длиной от 500-1000 мм
- 10 - алюминиевая решетка с дождеотбойником и москитной сеткой (защищает от попадания в помещение насекомых, тополиного пуха и крупных частиц)

По вопросам продаж и поддержки обращайтесь:

Архангельск (8182)63-90-72
Астана +7(7172)727-132
Белгород (4722)40-23-64
Брянск (4832)59-03-52
Владивосток (423)249-28-31
Волгоград (844)278-03-48
Вологда (8172)26-41-59
Воронеж (473)204-51-73
Екатеринбург (343)384-55-89
Иваново (4932)77-34-06
Ижевск (3412)26-03-58
Казань (843)206-01-48

Калининград (4012)72-03-81
Калуга (4842)92-23-67
Кемерово (3842)65-04-62
Киров (8332)68-02-04
Краснодар (861)203-40-90
Красноярск (391)204-63-61
Курск (4712)77-13-04
Липецк (4742)52-20-81
Магнитогорск (3519)55-03-13
Москва (495)268-04-70
Мурманск (8152)59-64-93
Набережные Челны (8552)20-53-41

Нижний Новгород (831)429-08-12
Новокузнецк (3843)20-46-81
Новосибирск (383)227-86-73
Орел (4862)44-53-42
Оренбург (3532)37-68-04
Пенза (8412)22-31-16
Пермь (342)205-81-47
Ростов-на-Дону (863)308-18-15
Рязань (4912)46-61-64
Самара (846)206-03-16
Санкт-Петербург (812)309-46-40
Саратов (845)249-38-78

Смоленск (4812)29-41-54
Сочи (862)225-72-31
Ставрополь (8652)20-65-13
Тверь (4822)63-31-35
Томск (3822)98-41-53
Тула (4872)74-02-29
Тюмень (3452)66-21-18
Ульяновск (8422)24-23-59
Уфа (347)229-48-12
Челябинск (351)202-03-61
Череповец (8202)49-02-64
Ярославль (4852)69-52-93

Единый адрес: knd@nt-rt.ru | <http://www.kardinal.nt-rt.ru>